

# stiliger®

## 20004.x Mini Radar KNX

Radarowy sensor obecności  
Radar-Präsenzsensor  
Radar détecteur de présence  
Sensor de presencia de radar  
Sensore radar di presenza  
Radar-based presence sensor



www.stiliger.com

PL INSTRUKCJA OBSŁUGI  
DE BETRIEBSANLEITUNG  
FR MANUEL D'UTILISATION

ES MANUAL DEL USUARIO  
IT ISTRUZIONI PER L'USO  
EN USER MANUAL

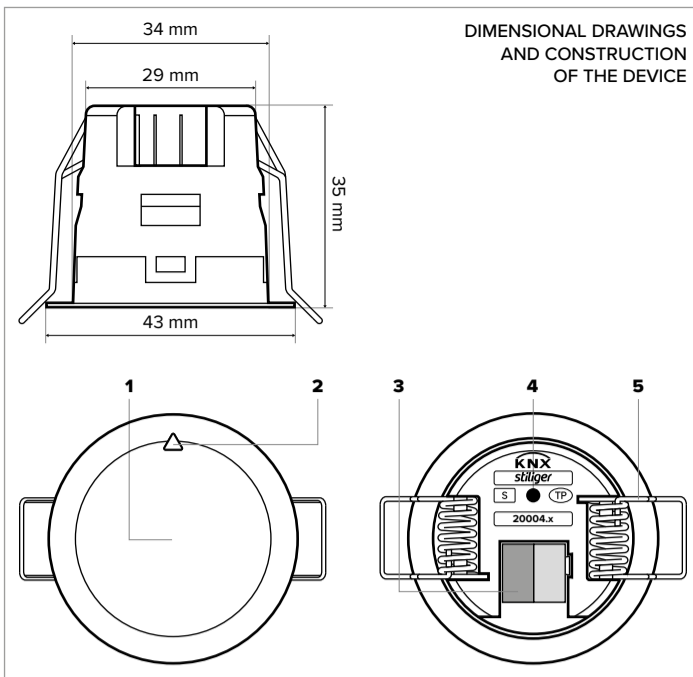

DIMENSIONAL DRAWINGS  
AND CONSTRUCTION  
OF THE DEVICE

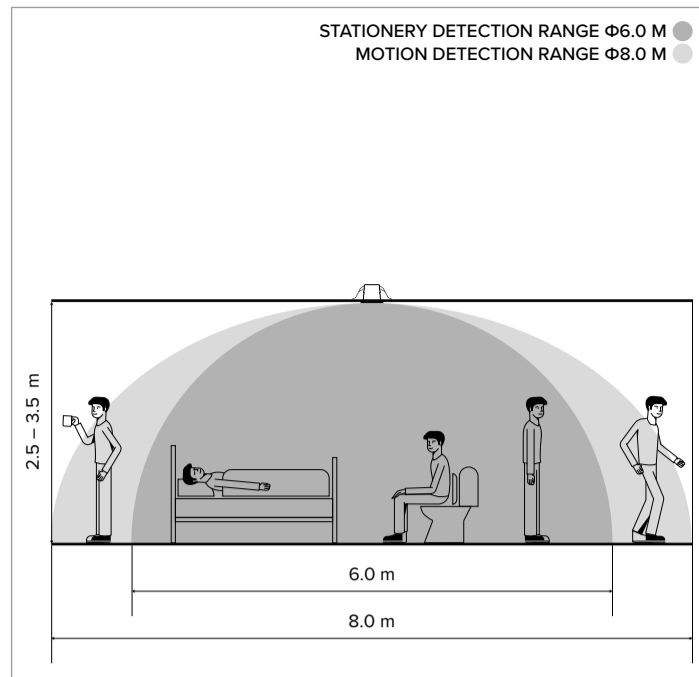

STATIONERY DETECTION RANGE Ø6.0 M  
MOTION DETECTION RANGE Ø8.0 M

POLSKI — INSTRUKCJA OBSŁUGI

### stiliger® 20004.x

#### Mini Radar KNX | Radarowy sensor obecności

Urządzenie przeznaczone do montażu przez osoby posiadające odpowiednie kwalifikacje. Przed przystąpieniem do montażu i podłączenia urządzenia należy zapoznać się z poniższą instrukcją montażu i obsługi oraz stosować do jej wymagań. Pozostawić instrukcję użytkownikowi końcowemu.

#### Działanie i konstrukcja

Sensor wyposażony jest w radar fal ciągłych z modulacją częstotliwości FMCW o częstotliwości 24 GHz wykrywa najmniejsze ruchy jak rozszerzenie klatki piersiowej i brzucha podczas oddychania, umożliwiając dokładne wykrywanie statyki, mikroruchów i ruchu organizmów żywych.

- 1 — Powierzchnia detekcji sensora
- 2 — Oznaczenie kierunku montażu
- 3 — Złącze magistrali KNX
- 4 — Przycisk programowania
- 5 — Sprężyna montażowa

#### NIEBEZPIECZEŃSTWA



Montaż i podłączenia urządzeń elektrycznych mogą wykonywać wyłącznie osoby posiadające odpowiednie kwalifikacje. Bezpośredni lub pośredni kontakt z elementami znajdującymi się pod napięciem prowadzi do niebezpiecznego przepływu prądu elektrycznego przez ciało. Może to spowodować porażenie prądem, poparzenia ciała a nawet śmierć. **Przed montażem i demontażem należy odłączyć napięcie sieciowe!**

#### Zastosowanie zgodne z przeznaczeniem

Czujnik jest przeznaczony do stosowania wyłącznie wewnątrz pomieszczeń. Czujnik wysyła na magistralę telegramy jeżeli w obszarze detekcji wykrywa ruch. Sensor nie jest urządzeniem do stosowania w systemach wykrywania i sygnalizacji napadu.

#### UWAGA!

Powierzchnia frontowa urządzenia jest wrażliwa i może ulec uszkodzeniu.

#### Przestrzegać ograniczeń:

- Nie naciskać na powierzchnię frontową,
- Nie stosować do czyszczenia urządzeń środków ściernych ani agresywnych,
- Nie naklejać na front sensora taśm pozostawiających klej, który może spowodować nieprawidłowe działanie urządzenia.

#### Montaż i podłączenie

Urządzenie przeznaczone do bezpośredniego montażu w suficie podwieszonym. Możliwy jest montaż urządzenia na sufitach żelbetonowych i innych konstrukcjach przy użyciu dostępnych akcesoriów. Montaż sufitowy – podstawowy. Dopuszczalny montaż ścienny z ograniczeniami zasięgu – opcjonalny. Podłączenie do magistrali KNX przez dołączony terminal WAGO.

#### Parametry techniczne

Zasilanie elektryczne przez magistralę KNX	21–30V DC
Pobór prądu	<10mA/30V
Złącze zasilania - terminal WAGO	0,4–0,8 mm <sup>2</sup>
Typ przewodu magistrali KNX	JY(Si)Y2*2*0,8
Kąt widzenia	360°
Zasięg detekcji przy wysokości instalacji 2,5–3,5 metra:	
1. Średnica detekcji mikroruchów i ruchu	≤ φ 8,0 metrów
2. Maksymalna średnica detekcji spokojnej	≤ φ 6,0 metrów.
Zakres pomiaru jasności (dokładność pomiaru +/- 4%)	0–32000 lx
Zakres nastawy jasności	1–1000 lx
Stopień ochrony	IP20
Temperatura składowania	-20 ~ 55°C
Środowisko pracy wewnątrz pomieszczeń	-20 ~ 45 °C, wilgotność < 95%

#### Akcesoria montażowe

#### Nr katalog.

Adapter natynkowy	20000.1x
Przegub do ustawianiem kierunku adaptera natynkowego	20000.2x
Powiększony pierścień osłonowy	20000.3x
Adapter ścienny do montażu na puszcze instalacyjnej	20000.4x
Pierścień do licowania z płaszczyzną sufitu / ściany	20000.5x

#### Uruchomienie i parametryzacja za pomocą ETS



1. Ustawienia parametrów oraz funkcji sensora wykonuje się przy użyciu programu ETS.
2. W programie ETS wybrać odpowiedni typ aplikacji sensora: Obecność.
3. Ilość kanałów przełączania: 4.
4. 5 typów obiektów wyjścia dla 4 kanałów: 1 bit, 0–100%. 0–255, Nr sceny, Tryb RTC.
5. Funkcje zdarzeń: 4 grupy zdarzeń \* 8 scen.
6. Funkcje logiczne: 4 grupy logiki, do wyboru 6 typów funkcji logicznych.

#### Prawidłowa lokalizacja sensora. Unikać:

- montażu sensora na materiałach silnie odbijających tj. metalowe obudowy sufitów i innych konstrukcji, lustra,
- montażu sensora skierowanego na materiałach silnie odbijających tj. metalowe obudowy sufitów i innych konstrukcji, lustra,
- metalowych kanałów wentylacyjnych, sufitów z metalowymi rurami,
- dużych zielonych roślin i innych ruchomych przeszkód.

#### Czyszczenie sensora

Okresowo, gdy powierzchnia czujnika jest zabrudzona, czyścić miękką ściereczką, czystą wodą bez odczynników chemicznych. Po oczyszczeniu wytrzeć suchą ściereczką.

#### PRODUCENT / SERWIS

Stiliger Sp. z o.o., 43-600 Jaworzno, Ul. Zygmunta Augusta 10A, Polska  
www.stiliger.com | info@stiliger.com

DEUTSCH — BETRIEBSANLEITUNG

### stiliger® 20004.x

#### Mini Radar KNX | Radar-Präsenzsensor

Das Gerät ist für die Montage durch Personen mit entsprechenden Qualifikationen vorgesehen. Vor der Montage und dem Anschluss des Geräts ist es erforderlich, sich mit der folgenden Montage- und Bedienungsanleitung vertraut zu machen und deren Anforderungen zu befolgen. Die Anleitung beim Endbenutzer lassen.

#### Wirkung und Konstruktion

Der Sensor ist mit einem Continuous-Wave-Radar mit Frequenzmodulation (FMCW) mit einer Frequenz von 24 GHz ausgestattet, das die kleinsten Bewegungen wie die Ausdehnung des Brustkorbs und des Bauches während des Atmens erkennt und somit eine präzise Erfassung von Statik, Mikrobewegungen und der Bewegung lebender Organismen ermöglicht.

- 1 — Detektionsfläche des Sensors
- 2 — Markierung der Montagerichtung
- 3 — KNX-Busanschluss
- 4 — Programmierstaste
- 5 — Montagefeder

#### GEFAHREN



Montage und der Anschluss von elektrischen Geräten dürfen ausschließlich von Personen mit entsprechenden Qualifikationen durchgeführt werden. Bei direktem oder indirektem Kontakt mit spannungsführenden Elementen kommt es zu einer gefährlichen Körperdurchströmung. Dies kann zu einem Stromschlag, zu Verbrennungen des Körpers und sogar zum Tod führen. **Vor der Montage und Demontage ist die Netzspannung zu trennen!**

#### Bestimmungsgemäße Verwendung

Der Sensor ist ausschließlich für die Verwendung in Innenräumen vorgesehen. Er sendet Telegramme an den Bus, sobald er innerhalb seines Erfassungsbereichs eine Bewegung erkennt. Der Sensor ist nicht für den Einsatz in Einbruchmelde- oder Alarmsystemen vorgesehen.

#### ACHTUNG!

Die Vorderfläche des Geräts ist empfindlich und kann beschädigt werden.

#### Die folgenden Einschränkungen einhalten:

- Nicht auf die Vorderfläche drücken.
- Keine scheuernden oder aggressiven Reinigungsmittel zur Reinigung des Geräts verwenden,
- keine Klebebänder, die Rückstände hinterlassen, auf die Vorderseite des Sensors aufkleben, da dies zu einer Fehlfunktion des Geräts führen kann.

#### Montage und Anschluss

Das Gerät ist für die direkte Montage in einer abgehängten Decke vorgesehen. Die Montage des Geräts an Stahlbetondecken und anderen Konstruktionen ist mit den verfügbaren Zubehörteilen möglich. Deckenmontage – Standard. Zulässige Wandmontage mit Reichweitenbeschränkungen – optional. Anschluss an den KNX-Bus über den beigefügten WAGO-Terminal.

#### Technische Daten

Stromversorgung über die KNX-Busleitung	21–30V DC
Stromverbrauch	<10mA/30V
Stromanschluss - WAGO-Anschluss	0,4–0,8 mm <sup>2</sup>
Typ des KNX-Busleiters	JY(Si)Y2*2*0,8
Sichtwinkel	360°
Erfassungsbereich bei einer Installationshöhe von 2,5–3,5 m:	
1. Durchmesser der Mikrobewegungs- und Bewegungsdetektion	≤ φ 8,0 m
2. Maximaler Detektionsdurchmesser im Ruhezustand	≤ φ 6,0 m.
Messbereich der Helligkeit (Messgenauigkeit +/- 4%)	0–32000 lx
Bereich der Helligkeitseinstellung	1–1000 lx
Schutzart	IP20
Lagerungstemperatur	-20 ~ 55°C
Arbeitsumgebung innerhalb von Innenräumen	-20 ~ 45°C, Luftfeuchtigkeit < 95%

#### Montagezubehör

#### Katalognummer

Vergrößerter Schutzring	20000.1x
Aufputzadapter	20000.2x
Gelenk zur Einstellung der Richtung des Aufputzadapters	20000.3x
Ring zur Ausrichtung mit der Decken- / Wandfläche	20000.4x
Wandadapter zur Montage auf einer Installationsdose	20000.5x

#### Inbetriebnahme und Parametrierung mit ETS



1. Die Einstellungen der Parameter und Funktionen des Melders erfolgen mit Hilfe des ETS-Programms.
2. Im ETS-Programm den entsprechenden Meldertyp auswählen: Gegenwart.
3. Anzahl der Umschaltkanäle: 4.
4. 5 Typen von Ausgabegeräten für 4 Kanäle: 1 bit, 0–100%. 0–255, Szenennummer, RTC-Modus.
5. Ereignisfunktionen: 4 Ereignisgruppen \* 8 Szenen.
6. Logische Funktionen: 4 Logikgruppen, zur Auswahl 6 Typen von logischen Funktionen.

#### Die korrekte Positionierung des Sensors. Vermeiden:

- montage des Sensors auf stark reflektierenden Materialien, wie z. B. metallischen Gehäusen von Decken und anderen Konstruktionen, Spiegeln,
- montage von Sensoren, die auf stark reflektierende Materialien wie metallische Gehäuse von Decken und anderen Konstruktionen sowie Spiegel gerichtet sind,
- metallenen Lüftungskanälen, Decken mit Metallrohren,
- großen grünen Pflanzen und anderen bewegliche Hindernissen.

#### Reinigung des Melders

Periodisch, wenn die Oberfläche des Sensors verschmutzt ist, diese mit einem weichen Tuch und klarem Wasser ohne chemische Reagenzien reinigen. Nach der Reinigung mit einem trockenen Tuch abwischen.

#### HERSTELLER / SERVICE

Stiliger Sp. z o.o., 43-600 Jaworzno, Ul. Zygmunta Augusta 10A, Polen  
www.stiliger.com | info@stiliger.com

FRANÇAIS — MANUEL D'UTILISATION

### stiliger® 20004.x

#### Mini Radar KNX | Radar détecteur de présence

L'appareil est destiné à être installé par des personnes dûment qualifiées. Avant d'installer et de connecter l'appareil, lisez et suivez les instructions d'installation et d'utilisation suivantes. Laisser les instructions à l'utilisateur final.

#### Fonctionnement et construction

Le capteur est équipé d'un radar à ondes continues modulées en fréquence (FMCW) de 24 GHz qui détecte les plus petits mouvements tels que l'expansion de la poitrine et de l'abdomen pendant la respiration, ce qui permet une détection précise des mouvements statiques, des micromouvements et des mouvements des organismes vivants.

- 1 — Zone de détection du capteur
- 2 — Marquage du sens de montage
- 3 — Coupleur de bus KNX
- 4 — Bouton de programmation
- 5 — Ressort de montage

#### DANGERS



L'installation et le raccordement de l'équipement électrique ne peuvent être effectués que par des personnes qualifiées. Le contact direct ou indirect avec des composants sous tension entraîne une circulation dangereuse du courant électrique dans le corps. Cela peut entraîner une électrocution, des brûlures, voire la mort. **Débrancher la tension secteur avant le montage et le démontage !**

#### Utilisation prévue

Ce capteur est conçu pour une utilisation en intérieur uniquement. Il envoie des télégrammes au bus s'il détecte un mouvement dans son champ de détection. Ce capteur n'est pas destiné à être utilisé dans des systèmes de détection d'intrusion ou d'alarme.

#### ATTENTION!

La surface avant du dispositif est sensible et peut être endommagée.

#### Respecter les restrictions:

- Ne pas appuyer sur la surface avant,
- Ne pas utiliser de produits abrasifs ou agressifs pour nettoyer le dispositif,
- N'appliquez pas sur la face avant du capteur des rubans adhésifs susceptibles de provoquer un dysfonctionnement du dispositif.

#### Assemblage et connexion

Le dispositif est conçu pour être installé directement dans les faux plafonds. Il est possible de monter le dispositif sur des plafonds en béton armé et d'autres structures à l'aide des accessoires disponibles. Montage au plafond - de base. Montage mural acceptable avec des restrictions d'étendue - en option. Raccordement au bus KNX par la borne WAGO jointe.

#### Spécifications techniques

Alimentation électrique via bus KNX	21–30 V DC
Consommation de courant	<10 mA/30 V
Connecteur d'alimentation - terminal WAGO	0,4 à 0,8 mm <sup>2</sup>
Type de câble de bus KNX	JY(Si)Y2*2*0,8
Angle de vue	360°
Plage de détection avec hauteur d'installation 2,5-3,5 mètres:	
1. Diamètre de micromouvement et de détection de mouvement	≤ φ 8.0 mètres
2. Diamètre maximal de détection de la mort	≤ φ 6,0 mètres.
Plage de mesure de la luminosité (précision de la mesure +/- 4%)	0–32000 lux
Plage de réglage de la luminosité	1–1000 lx
Degré de protection	IP20
Température de stockage	-20 ~ 55°C
Environnement de travail à l'intérieur à l'intérieur à l'intérieur	-20 ~ 45°C, humidité < 95%

#### Accessoires de montage

#### N° de catalogue

Adaptateur pour montage en saillie	20000.1x
Joint de réglage de la direction de l'adaptateur monté en saillie	20000.2x
Anneau de couverture élargi	20000.3x
Adaptateur mural pour le montage sur une boîte d'installation	20000.4x
Anneau pour alignement avec la surface du plafond / mur	20000.5x

#### Mise en service et paramétrage à l'aide du logiciel ETS



1. Les réglages des paramètres et les fonctions du capteur sont effectués à l'aide du logiciel ETS.
2. Dans le logiciel ETS, sélectionnez le type d'application du capteur correspondant : Présence.
3. Nombre de canaux de commutation : 4.
4. 5 types d'objets de sortie pour 4 canaux : 1 bit, 0–100%. 0–255, n° de scène, mode RTC.
5. Fonctions de l'événement : 4 groupes d'événements \* 8 scènes.
6. Fonctions logiques : 4 groupes de logique, 6 types de fonctions logiques au choix.

#### Emplacement correct du capteur. Éviter:

- montage du capteur sur des matériaux hautement réfléchissants, par exemple les boîtiers métalliques des plafonds et autres constructions, les miroirs,
- montage du capteur sur des matériaux hautement réfléchissants, par exemple les boîtiers métalliques des plafonds et autres constructions, les miroirs,
- conduits de ventilation métalliques, plafonds avec tuyaux métalliques,
- grandes plantes vertes et autres obstacles mobiles.

#### Nettoyage du capteur

Périodiquement, lorsque la surface du capteur est sale, nettoyez-la avec un chiffon doux et de l'eau propre sans réactifs chimiques. Après le nettoyage, essuyer avec un chiffon sec.

#### FABRICANT / SERVICE

Stiliger Sp. z o.o., 43-600 Jaworzno, Ul. Zygmunta Augusta 10A, Pologne  
www.stiliger.com | info@stiliger.com

# stiliger®

## 20004.x Mini Radar KNX

Radarowy sensor obecności  
Radar-Präsenzsensoren  
Radar détecteur de présence  
Sensor de presencia de radar  
Sensore radar di presenza  
Radar-based presence sensor



www.stiliger.com

PL INSTRUKCJA OBSŁUGI  
DE BETRIEBSANLEITUNG  
FR MANUEL D'UTILISATION

ES MANUAL DEL USUARIO  
IT ISTRUZIONI PER L'USO  
EN USER MANUAL

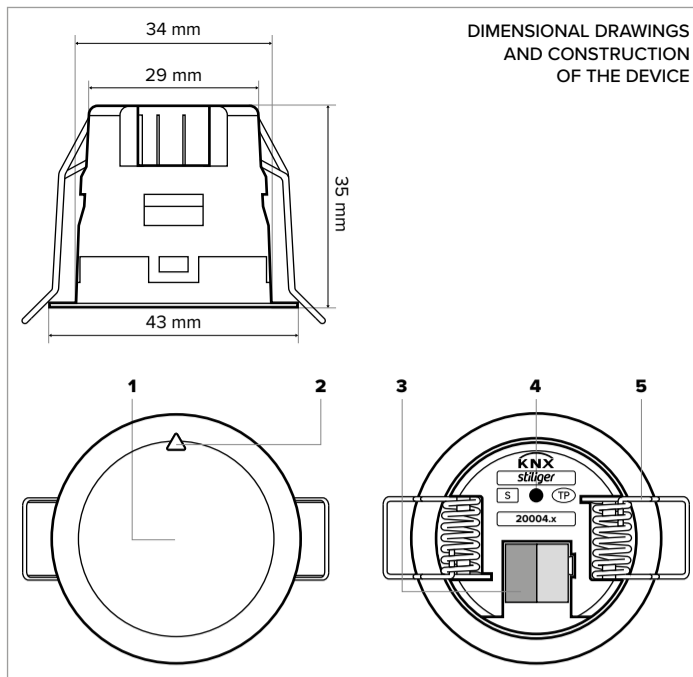

DIMENSIONAL DRAWINGS  
AND CONSTRUCTION  
OF THE DEVICE

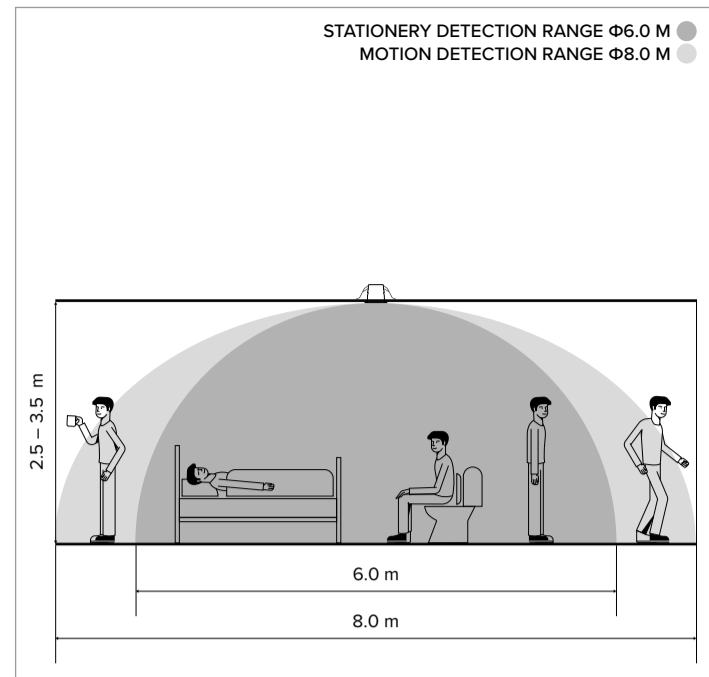

STATIONERY DETECTION RANGE  $\varnothing$ 6.0 M  
MOTION DETECTION RANGE  $\varnothing$ 8.0 M

ESPAÑOL — MANUAL DEL USUARIO

### stiliger® 20004.x

#### Mini radar KNX | Sensor de presencia de radar

El dispositivo está diseñado para ser instalado por personas con calificaciones adecuadas. Antes de instalar y conectar el aparato, lea las siguientes instrucciones de instalación y operación y aplíquelas a sus requisitos. Deje las instrucciones al usuario final.

#### Operación y diseño

El sensor está equipado con un radar de onda continua con modulación de frecuencia FMCW con una frecuencia de 24 GHz que detecta los movimientos más pequeños, como la expansión del tórax y el abdomen durante la respiración, lo que permite una detección precisa de estática, micromovimientos y movimientos de organismos vivos.

- 1 — Superficie de detección del sensor
- 2 — Marcado de dirección de instalación
- 3 — Conector de bus KNX
- 4 — Botón de programación
- 5 — Resorte de montaje

#### PELIGROS



La instalación y conexión de equipos eléctricos solo puede ser realizada por personas con calificaciones adecuadas. El contacto directo o indirecto con elementos vivos conduce a un flujo peligroso de corriente eléctrica a través del cuerpo. Esto puede causar descargas eléctricas, quemaduras en el cuerpo e incluso la muerte.

**¡Desconecte la tensión de red antes de instalar y desinstalar!**

#### Uso previsto

El sensor está diseñado solo para uso en interiores. El sensor envía telegramas al bus si detecta movimiento en el área de detección. El sensor no es un dispositivo para uso en sistemas de detección y señalización de asaltos.

#### ¡ATENCIÓN!

La superficie frontal del dispositivo es sensible y puede dañarse.

#### Observe las restricciones:

- ➔ No presione la superficie frontal,
- ➔ No utilice agentes abrasivos o agresivos para limpiar el dispositivo,
- ➔ No aplique cintas adhesivas a la parte frontal que dejen adhesivo que pueda causar un mal funcionamiento del dispositivo.

#### Instalación y conexión

El dispositivo está diseñado para su instalación directa en un techo suspendido. Es posible instalar el dispositivo en techos de hormigón armado y otras estructuras utilizando los accesorios disponibles. Instalación en techo – básica. Instalación en pared con restricciones de alcance permitidas – opcional. Conexión al bus KNX a través del terminal WAGO incluido.

#### Parámetros técnicos

Suministro eléctrico a través de bus KNX	21–30 V CC
Consumo de energía	<10 mA/30 V
Conector de alimentación - terminal WAGO	0,4–0,8 mm <sup>2</sup>
Tipo de cable de bus KNX	JY(St)Y2*2*0,8
Ángulo	360°
Rango de detección a una altura de instalación de 2,5–3,5 metros:	
1. Diámetro de detección de movimiento y micromovimientos	≤ $\varnothing$ 8,0 metros
2. Diámetro máximo de detección silenciosa	≤ $\varnothing$ 6,0 metros
Rango de medición de brillo (precisión de medición +/- 4%)	0–32000 lx
Rango de ajuste de brillo	1–1000 lx
Grado de protección	IP20
Temperatura de almacenamiento	-20 ~ 55°C
Ambiente de trabajo interior	-20 ~ 45°C, humedad <95%

#### Accesorios de instalación

#### Nro. de catálogo

Adaptador de superficie	20000.1x
Junta para ajustar la dirección del adaptador de superficie	20000.2x
Anillo de cubierta ampliado	20000.3x
Adaptador de pared para montaje en la caja de instalación	20000.4x
Anillo para nivelar con la superficie de techo / pared	20000.5x

#### Puesta en marcha y parametrización con ETS



- Los parámetros y funciones del sensor se establecen mediante ETS.
- En el programa ETS, seleccione el tipo de aplicación de sensor adecuado: Presencia.
- Número de canales de conmutación: 4.
- 5 tipos de objetos de salida para 4 canales: 1 bit, 0–100%. 0–255, Nro. de escena, modo RTC.
- Funciones de eventos: 4 grupos de eventos \* 8 escenas.
- Funciones lógicas: 4 grupos lógicos, 6 tipos de funciones lógicas para elegir.

#### Ubicación correcta del sensor. Evite:

- ➔ instalación del sensor en materiales altamente reflectantes, es decir, cerramientos metálicos de techos y otras estructuras, espejos,
- ➔ instalación del sensor dirigido a materiales altamente reflectantes, es decir, cerramientos metálicos de techos y otras estructuras, espejos,
- ➔ conductos de ventilación metálicos, techos con tubos metálicos,
- ➔ grandes plantas verdes y otros obstáculos móviles.

#### Limpieza del sensor

Periodicamente, cuando la superficie del sensor esté sucia, límpiela con un paño suave, agua limpia sin reactivos químicos. Después de la limpieza, límpiela con un paño seco.

#### FABRICANTE / SERVICIO

Stiliger Sp. z o.o., 43-600 Jaworzno, Ul. Zygmunt Augusta 10A, Polonia  
www.stiliger.com | info@stiliger.com

ITALIANO — ISTRUZIONI PER L'USO

### stiliger® 20004.x

#### Mini Radar KNX | Sensore radar di presenza

Il dispositivo è destinato all'installazione da parte di personale qualificato. Prima di procedere all'installazione e al collegamento del dispositivo, leggere attentamente le seguenti istruzioni di montaggio e d'uso e attenersi ai requisiti in esse riportati. Trasmettere le istruzioni all'utente finale.

#### Funzionamento e struttura

Il sensore è provvisto di un radar a onde continue con modulazione di frequenza FMCW a 24 GHz che rileva anche minimi movimenti, come l'espansione del torace e dell'addome durante la respirazione, consentendo un rilevamento accurato della staticità, dei micromovimenti e del movimento degli organismi vivi.

- 1 — Superficie di rilevamento del sensore
- 2 — Indicazione della direzione di montaggio
- 3 — Connettore del bus KNX
- 4 — Tasto di programmazione
- 5 — Molla di montaggio

#### PERICOLI



L'installazione e il collegamento dei dispositivi elettrici devono essere eseguiti esclusivamente da personale qualificato. Il contatto diretto o indiretto con elementi sotto tensione comporta un pericoloso passaggio di corrente elettrica attraverso il corpo. Rischio di folgorazione, ustioni e, nei casi più gravi, di morte. **Prima del montaggio e dello smontaggio è necessario scollegare la tensione di rete!**

#### Uso previsto

Il sensore è progettato esclusivamente per uso interno. Il sensore invia telegrammi al bus se rileva un movimento all'interno del raggio di rilevamento. Il sensore non è un dispositivo da utilizzare in sistemi di allarme e antintrusione.

#### ATTENZIONE!

La superficie frontale del dispositivo è sensibile e può subire danni.

#### Rispettare le seguenti restrizioni:

- ➔ Non esercitare pressione sulla superficie frontale,
- ➔ Non utilizzare detergenti abrasivi o aggressivi per pulire il dispositivo,
- ➔ Non applicare sulla superficie frontale nastri adesivi che lasciano residui di colla, in quanto potrebbero causare il malfunzionamento del dispositivo.

#### Montaggio e collegamento

Dispositivo destinato al montaggio diretto su controsoffitto. È possibile montare il dispositivo su soffitti in cemento armato e altre strutture utilizzando gli accessori disponibili. Montaggio a soffitto – versione base. È ammesso il montaggio a parete con limitazioni del raggio di azione – opzionale. Collegamento al bus KNX tramite il terminale WAGO in dotazione.

#### Parametri tecnici

Alimentazione elettrica tramite bus KNX	21–30V DC
Absorbimento di corrente	<10mA/30V
Connettore di alimentazione - terminale WAGO	0,4–0,8 mm <sup>2</sup>
Tipo di cavo del bus KNX	JY(St)Y2*2*0,8
Angolo di visione	360°
Raggio di rilevamento a un'altezza di installazione pari a 2,5–3,5 m:	
1. Diametro di rilevamento di micromovimenti e movimenti	≤ $\varnothing$ 8,0 metri
2. Massimo diametro del rilevamento tranquillo	≤ $\varnothing$ 6,0 metri
Intervallo di misurazione della luminosità (precisione di misurazione +/- 4%)	0–32000 lx
Intervallo di impostazione della luminosità	1–1000 lx
Grado di protezione	IP20
Temperatura di stoccaggio	-20 ~ 55°C
Ambiente di lavoro all'interno di locali	-20 ~ 45°C, umidità < 95%

#### Accessori di montaggio

#### N. di catalogo

Adattatore per montaggio sopra intonaco	20000.1x
Giunto per regolare la direzione dell'adattatore per montaggio sopra intonaco	20000.2x
Anello di protezione ingrandito	20000.3x
Adattatore a parete per il montaggio su scatola di derivazione	20000.4x
Anello per l'allineamento per montaggio a filo soffitto / parete	20000.5x

#### Avvio e parametrizzazione tramite ETS



- L'impostazione dei parametri e delle funzioni del sensore viene effettuata tramite il programma ETS.
- Nel programma ETS selezionare il tipo di applicazione del sensore appropriato: Presenza.
- Numero di canali di commutazione: 4.
- 5 tipi di oggetti di uscita per 4 canali: 1 bit, 0-100%. 0-255, N. scena, Modo RTC.
- Funzioni eventi: 4 gruppi di eventi \* 8 scene.
- Funzioni logiche: 4 gruppi logici, 6 tipi di funzioni logiche selezionabili.

#### Collocazione corretta del sensore. Evitare:

- ➔ montaggio del sensore su materiali altamente riflettenti, quali rivestimenti metallici di soffitti e altre strutture, specchi,
- ➔ installazione del sensore in posizione rivolta verso materiali altamente riflettenti, quali rivestimenti metallici di soffitti e altre strutture, specchi,
- ➔ condotti di ventilazione metallici, soffitti con tubi metallici,
- ➔ grandi piante verdi e altri ostacoli mobili.

#### Pulizia del sensore

Periodicamente, quando la superficie della lente del sensore è sporca, pulirla con un panno morbido e acqua pulita senza reagenti chimici. Dopo la pulizia, asciugare con un panno asciutto.

#### FABBRICANTE / SERVIZIO ASSISTENZA

Stiliger Sp. z o.o., 43-600 Jaworzno, Ul. Zygmunt Augusta 10A, Polonia  
www.stiliger.com | info@stiliger.com

ENGLISH — USER MANUAL

### stiliger® 20004.x

#### Mini Radar KNX | Radar-based presence sensor

The device should only be installed by duly trained and qualified personnel. Before installing and connecting the device, read the following installation and operation manual and observe the requirements listed below. Provide the end user with the manual.

#### Operation and design

The sensor is equipped with a 24 GHz FMCW continuous wave radar that detects the slightest motion, such as chest and abdominal expansion during breathing, enabling accurate detection of static, micro-motion and animal/human motion.

- 1 — Sensor detection surface
- 2 — Mounting direction marking
- 3 — KNX bus connector
- 4 — Programming button
- 5 — Mounting spring

#### HAZARDS



Electrical equipment may only be installed and connected by duly qualified and trained personnel. Dangerous currents flow through the body when coming into direct or indirect contact with live components. This can result in electric shock, burns and even death.

**Disconnect the mains voltage before installation and removal!**

#### Intended use

The sensor is designed for indoor use only. The sensor sends telegrams to the bus if motion is found within the detection range. The sensor is not a device to be used in intrusion detection and alarm systems.

#### NOTE!

The front surface of the device is sensitive and may be damaged.

#### Observe the following requirements:

- ➔ Do not press on the front surface.
- ➔ Do not use abrasive or aggressive cleaning agents on the device,
- ➔ Do not stick adhesive tape to the front of the sensor, as this may cause the device to malfunction.

#### Installation and connection

The device is designed for direct installation in a suspended ceiling. The device can be installed on reinforced concrete ceilings and other structures using the available accessories. Ceiling installation – basic. Permissible wall mounting with range restrictions – optional. Connection to the KNX bus via the included WAGO terminal.

#### Technical data

Power supply via KNX bus	21–30 V DC
Supply current	<10mA/30V
Power supply connector - WAGO terminal	0.4–0.8 mm <sup>2</sup>
Type of KNX bus cable	JY(St)Y2*2*0.8
Viewing angle	360°
Detection range at installation height of 2.5–3.5 metres:	
1. Micro-motion and motion detection diameter	≤ $\varnothing$ 8.0 metres
2. Maximum detection diameter at rest	≤ $\varnothing$ 6.0 metres.
Brightness measurement range (measurement accuracy +/- 4%)	0–32000 lx
Brightness setting range	1–1000 lx
Protection rating	IP20
Storage temperature	-20 ~ 55°C
Indoor operating environment	-20 ~ 45°C, humidity < 95%

#### Installation accessories

#### Catalogue no.

Surface-mounted adapter	20000.1x
Directional adjustment joint for flush-mounted adapter	20000.2x
Enlarged cover ring	20000.3x
Wall adapter for installation box mounting	20000.4x
Alignment ring for ceiling / wall installation	20000.5x

#### Commissioning and parameterisation via ETS



- The sensor parameters and functions are programmed using the ETS programme.
- Select the appropriate sensor application type in the ETS programme: Presence.
- Number of switching channels: 4.
- 5 types of output objects for 4 channels: 1 bit, 0-100%. 0-255, scene number, RTC mode.
- Event functions: 4 event groups \* 8 scenes.
- Logic functions: 4 logic groups, 6 selectable types of logic functions.

#### Correct sensor location. Avoid:

- ➔ installation of the sensor on highly reflective materials, e.g. metal ceiling casings and other structures, mirrors,
- ➔ sensor installation directed at highly reflective materials, e.g. metal ceiling casings and other structures, mirrors,
- ➔ metal ventilation ducts, ceilings with metal pipes,
- ➔ large green plants and other movable objects.

#### Sensor cleaning

When sensor surface is dirty, clean it periodically with a soft cloth and clean water without chemical reagents. After cleaning, wipe with a dry cloth.

#### MANUFACTURER / SERVICE

Stiliger Sp. z o.o., 43-600 Jaworzno, Ul. Zygmunt Augusta 10A, Poland  
www.stiliger.com | info@stiliger.com