

stiliger®

20001.x Mini PIR 360 KNX

Czujnik ruchu PIR 360°
Bewegungsmelder PIR 360°
Détecteur de mouvement PIR 360°
Sensor de movimiento PIR 360°
Sensore di movimento PIR 360°
360° PIR Motion sensor



www.stiliger.com

PL INSTRUKCJA OBSŁUGI
DE BETRIEBSANLEITUNG
FR MANUEL D'UTILISATION

ES MANUAL DEL USUARIO
IT ISTRUZIONI PER L'USO
EN USER MANUAL

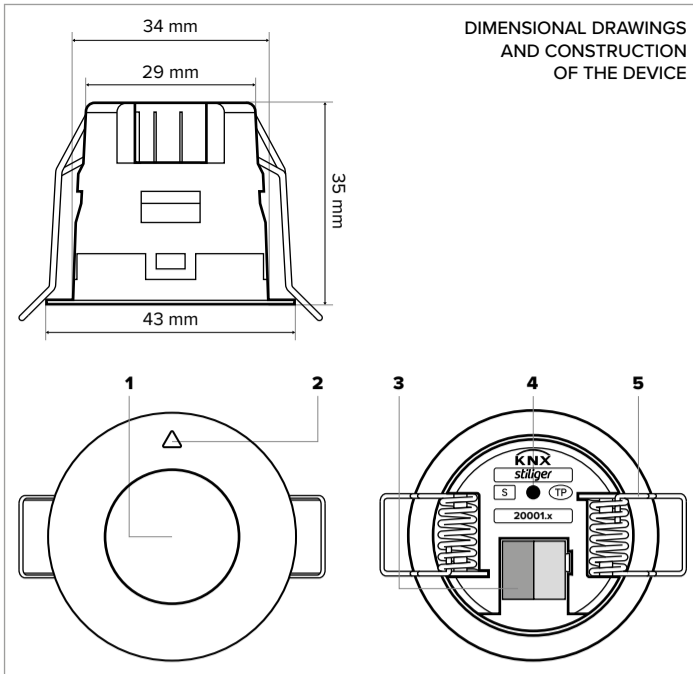

DIMENSIONAL DRAWINGS
AND CONSTRUCTION
OF THE DEVICE

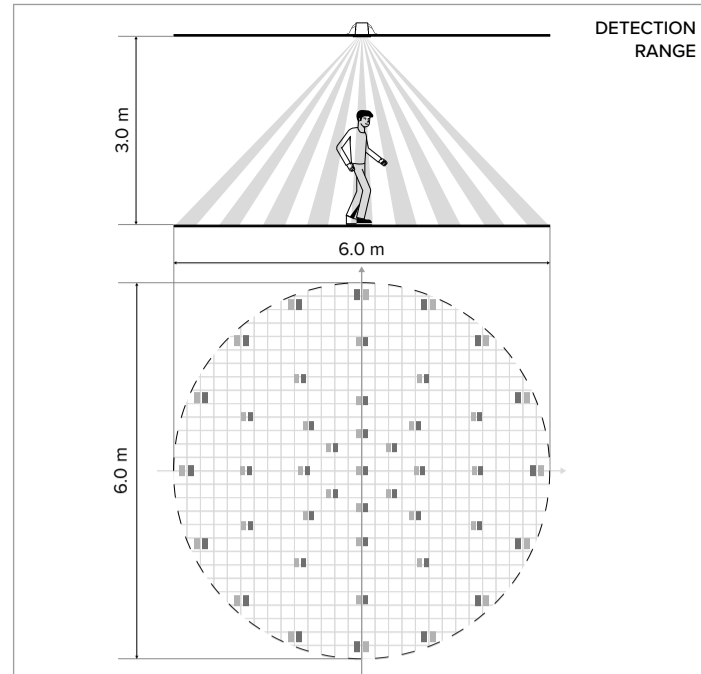

DETECTION
RANGE

POLSKI — INSTRUKCJA OBSŁUGI

stiliger® 20001.x

Mini PIR 360 KNX | Czujnik ruchu PIR 360°

Urządzenie przeznaczone do montażu przez osoby posiadające odpowiednie kwalifikacje. Przed przystąpieniem do montażu i podłączenia urządzenia należy zapoznać się z poniższą instrukcją montażu i obsługi oraz stosować do jej wymagań. Pozostawić instrukcję użytkownikowi końcowemu.

Działanie i konstrukcja

Sensor ze sferyczną soczewką Fresnela o gęstym pokryciu przestrzeni detekcji i piroelektryczną detekcją zmian i ruchu promieniowania ciepłego.

- 1 — Soczewka detekcji podczerwieni
- 2 — Oznaczenie kierunku montażu
- 3 — Złącze magistrali KNX
- 4 — Przycisk programowania
- 5 — Sprężyna montażowa

NIEBEZPIECZEŃSTWA



Montaż i podłączenia urządzeń elektrycznych mogą wykonywać wyłącznie osoby posiadające odpowiednie kwalifikacje. Bezpośredni lub pośredni kontakt z elementami znajdującymi się pod napięciem prowadzi do niebezpiecznego przepływu prądu elektrycznego przez ciało. Może to spowodować porażenie prądem, poparzenia ciała a nawet śmierć. **Przed montażem i demontażem należy odłączyć napięcie sieciowe!**

Zastosowanie zgodne z przeznaczeniem

Czujnik jest przeznaczony do stosowania wyłącznie wewnątrz pomieszczeń. Czujnik wysyła na magistralę telegramy jeżeli w obszarze detekcji poruszają się źródła ciepła. Sensor nie jest urządzeniem do stosowania w systemach wykrywania i sygnalizacji napadu.

UWAGA!

Soczewka urządzenia jest wrażliwa i może ulec uszkodzeniu.

Przestrzegać ograniczeń:

- nie naciskać na soczewkę,
- nie stosować do czyszczenia urządzenia środków ściernych ani agresywnych,
- nie naklejać na soczewkę taśm pozostawiających klej, który może spowodować nieprawidłowe działanie urządzenia.

Montaż i podłączenie

Urządzenie przeznaczone do bezpośredniego montażu w suficie podwieszonym.

Możliwy jest montaż urządzenia na sufitach żelbetonowych i innych konstrukcjach przy użyciu dostępnych akcesoriów. Montaż sufitowy – podstawowy. Dopuszczalny montaż ścienny z ograniczeniami zasięgu – opcjonalny. Podłączenie do magistrali KNX przez dołączony terminal WAGO.

Parametry techniczne

Zasilanie elektryczne przez magistralę KNX	21–30 V DC
Pobór prądu	<10 mA / 30 V
Złącze zasilania — terminal WAGO	0,4–0,8 mm ²
Typ przewodu magistrali KNX	JY(St)Y2*2*0.8
Kąt widzenia	360°
Zasięg wykrywania przy montażu na wysokości 3.0 m	6.0 m
Zakres pomiaru jasności (dokładność pomiaru +/- 4%)	0–32000 lx
Zakres nastawy jasności	1–1000 lx
Stopień ochrony	IP20
Temperatura składowania	-20 ~ 55°C
Środowisko pracy wewnątrz pomieszczeń	-20 ~ 45°C, wilgotność < 95%

Akcesoria montażowe

Nr katalog.

Adapter natynkowy	20000.1x
Przegub do ustawiania kierunku adaptera natynkowego	20000.2x
Powiększony pierścień ostonowy	20000.3x
Adapter ścienny do montażu na puszcze instalacyjnej	20000.4x
Pierścień do licowania z płaszczyną sufitu / ściany	20000.5x

Uruchomienie i parametryzacja za pomocą ETS



1. Ustawienia parametrów oraz funkcji sensora wykonuje się przy użyciu programu ETS.
2. W programie ETS wybrać odpowiedni typ aplikacji sensora: Ruch.
3. Ilość kanałów przelączania: 4.
4. 5 typów obiektów wyjścia dla 4 kanałów: 1 bit, 0–100%. 0–255, Nr sceny, Tryb RTC.
5. Funkcje zdarzeń: 4 grupy zdarzeń * 8 scen.
6. Funkcje logiczne: 4 grupy logiki, do wyboru 6 typów funkcji logicznych.

Prawidłowa lokalizacja sensora.

Unikać montażu sensora w pobliżu:

- poruszających się zasłon,
- dużych zielonych roślin,
- nawiewów ciepłego i zimnego powietrza,
- naprzeciw dużych powierzchni szklanych, np. okna, drzwi.

Czyszczenie sensora

Okresowo, gdy powierzchnia soczewki czujnika jest zabrudzona, czyścić miękką ściereczką, czystą wodą bez odczynników chemicznych. Po oczyszczeniu wytrzeć suchą ściereczką.

PRODUCENT / SERWIS

Stiliger Sp. z o.o., 43-600 Jaworzno, Ul. Zygmunta Augusta 10A, Polska
www.stiliger.com | info@stiliger.com

DEUTSCH — BETRIEBSANLEITUNG

stiliger® 20001.x

Mini PIR 360 KNX | Bewegungsmelder PIR 360°

Das Gerät ist für die Montage durch Personen mit entsprechenden Qualifikationen vorgesehen. Vor der Montage und dem Anschluss des Geräts ist es erforderlich, sich mit der folgenden Montage- und Bedienungsanleitung vertraut zu machen und deren Anforderungen zu befolgen. Die Anleitung beim Endbenutzer lassen.

Wirkung und Konstruktion

Melder mit einer sphärischen Fresnel-Linse, die einen dichten Abdeckungsbereich für die Detektion und pyroelektrische Erkennung von Änderungen und Bewegungen der Wärmestrahlung bietet.

- 1 — Infrarot-Detektionslinse
- 2 — Markierung der Montagerichtung
- 3 — KNX-Busanschluss
- 4 — Programmier Taste
- 5 — Montagefeder

GEFAHREN



Die Montage und der Anschluss von elektrischen Geräten dürfen ausschließlich von Personen mit entsprechenden Qualifikationen durchgeführt werden. Bei direktem oder indirektem Kontakt mit spannungsführenden Elementen kommt es zu einer gefährlichen Körperdurchströmung. Dies kann zu einem Stromschlag, zu Verbrennungen des Körpers und sogar zum Tod führen. **Vor der Montage und Demontage ist die Netzspannung zu trennen!**

Bestimmungsgemäßer Gebrauch

Der Melder ist ausschließlich für die Verwendung in Innenräumen vorgesehen. Der Melder sendet Telegramme über den Bus, wenn sich im Erkennungsbereich Wärmequellen bewegen. Der Melder ist nicht für die Verwendung in Einbruchmelde- und Alarmanlagen vorgesehen.

ACHTUNG!

Die Linse des Gerätes ist empfindlich und kann beschädigt werden.

Die Einschränkungen einhalten:

- nicht auf die Linse drücken,
- keine scheuenden oder aggressiven Reinigungsmittel zur Reinigung des Geräts verwenden,
- keine Klebänder auf die Linse kleben, die Kleberückstände hinterlassen, da dies zu einer Fehlfunktion des Geräts führen kann.

Montage und Anschluss

Das Gerät ist für die direkte Montage in einer abgehängten Decke vorgesehen.

Die Montage des Geräts an Stahlbetondecken und anderen Konstruktionen ist mit den verfügbaren Zubehöerteilen möglich. Deckenmontage – Standard. Zulässige Wandmontage mit Reichweitenbeschränkungen – optional. Anschluss an den KNX-Bus über den beigegefügt WAGO-Terminal.

Technische Daten

Stromversorgung über die KNX-Busleitung	21–30 V DC
Stromverbrauch	<10 mA / 30 V
Stromanschluss - WAGO-Anschluss	0,4–0,8 mm ²
Typ des KNX-Busleiters	JY(St)Y2*2*0.8
Sichtwinkel	360°
Erfassungsbereich bei einer Montagehöhe von 3.0 m	6.0 m
Messbereich der Helligkeit (Messgenauigkeit +/- 4%)	0–32000 lx
Bereich der Helligkeitseinstellung	1–1000 lx
Schutzart	IP20
Lagerungstemperatur	-20 ~ 55°C
Arbeitsumgebung in Innenräumen	-20 ~ 45°C, Luftfeuchtigkeit < 95%

Montagezubehör

Katalognummer

Aufputzadapter	20000.1x
Gelenk zur Einstellung der Richtung des Aufputzadapters	20000.2x
Vergrößerter Schutzring	20000.3x
Wandadapter zur Montage auf einer Installationsdose	20000.4x
Ring zur Ausrichtung mit der Decken- / Wandfläche	20000.5x

Inbetriebnahme und Parametrierung mit ETS



1. Die Einstellungen der Parameter und Funktionen des Melders erfolgen mit Hilfe des ETS-Programms.
2. Im ETS-Programm den entsprechenden Meldertyp auswählen: Bewegung.
3. Anzahl der Umschaltkanäle: 4.
4. 5 Typen von Ausgabeberegner für 4 Kanäle: 1 bit, 0-100%. 0-255, Szenennummer, RTC-Modus.
5. Ereignisfunktionen: 4 Ereignisgruppen * 8 Szenen.
6. Logische Funktionen: 4 Logikgruppen, zur Auswahl 6 Typen von logischen Funktionen.

Die korrekte Positionierung des Sensors.

Vermeiden Sie die Montage des Sensors in der Nähe von:

- beweglichen Vorhängen,
- großen grünen Pflanzen,
- zuführung der warmen und kalten Luft,
- gegenüber großen Glasflächen, z. B. Fenstern, Türen.

Reinigung des Melders

Periodisch, wenn die Oberfläche der Sensorlinse verschmutzt ist, diese mit einem weichen Tuch und klarem Wasser ohne chemische Reagenzien reinigen. Nach der Reinigung mit einem trockenen Tuch abwischen.

HERSTELLER / SERVICE

Stiliger Sp. z o.o., 43-600 Jaworzno, Ul. Zygmunta Augusta 10A, Polen
www.stiliger.com | info@stiliger.com

FRANÇAIS — MANUEL D'UTILISATION

stiliger® 20001.x

Mini PIR 360 KNX | Détecteur de mouvement PIR 360°

Le dispositif est destiné à être installé par des personnes dûment qualifiées. Avant d'installer et de connecter l'appareil, lisez et suivez les instructions d'installation et d'utilisation suivantes. Laisser les instructions à l'utilisateur final.

Fonctionnement et construction

Capteur avec lentille sphérique de Fresnel à couverture dense de l'espace de détection et avec détection pyroélectrique des changements et des mouvements du rayonnement thermique.

- 1 — Lentille de détection infrarouge
- 2 — Marquage du sens de montage
- 3 — Coupleur de bus KNX
- 4 — Bouton de programmation
- 5 — Ressort de montage

DANGERS



L'installation et le raccordement de l'équipement électrique ne peuvent être effectués que par des personnes qualifiées. Le contact direct ou indirect avec des composants sous tension entraîne une circulation dangereuse du courant électrique dans le corps. Cela peut entraîner une électrocution, des brûlures, voire la mort. **Débrancher la tension secteur avant le montage et le démontage!**

Utilisation conforme à l'usage prévu

Le capteur est conçu pour être utilisé à l'intérieur uniquement. Le capteur envoie des télégrammes sur le bus si des sources de chaleur se déplacent dans la zone de détection. Le capteur n'est pas un dispositif destiné à être utilisé dans les systèmes de détection et de signalisation d'effraction.

ATTENTION!

La lentille du dispositif est sensible et peut être endommagée.

Respecter les restrictions :

- n'appuyez pas sur la lentille,
- ne pas utiliser de produits abrasifs ou agressifs pour nettoyer l'appareil,
- n'appliquez pas sur la l des rubans adhésifs qui pourraient entraîner un dysfonctionnement du dispositif.

Assemblage et connexion

Le dispositif est conçu pour être installé directement dans les faux plafonds.

Il est possible de monter le dispositif sur des plafonds en béton armé et d'autres structures à l'aide des accessoires disponibles. Montage au plafond - de base. Montage mural acceptable avec des restrictions d'étendue - en option. Raccordement au bus KNX par la borne WAGO jointe.

Spécifications techniques

Alimentation électrique via bus KNX	21–30 V DC
Consommation de courant	<10 mA / 30 V
Connecteur d'alimentation — terminal WAGO	0,4–0,8 mm ²
Type de câble de bus KNX	JY(St)Y2*2*0.8
Angle de vue	360°
Portée de détection en cas de montage à une hauteur de 3.0 m	6.0 m
Plage de mesure de la luminosité (précision de la mesure +/- 4%)	0–32000 lx
Plage de réglage de la luminosité	1–1000 lx
Degré de protection	IP20
Température de stockage	-20 ~ 55°C
Environnement de travail à l'intérieur des locaux	-20 ~ 45°C, humidité < 95%

Accessoires de montage

N° de catalogue

Adaptateur pour montage en saillie	20000.1x
Joint de réglage de la direction de l'adaptateur monté en saillie	20000.2x
Anneau de couverture élargi	20000.3x
Adaptateur mural pour le montage sur une boîte d'installation	20000.4x
Anneau pour alignement avec la surface du plafond / mur	20000.5x

Mise en service et paramétrage à l'aide du logiciel ETS



1. Les réglages des paramètres et les fonctions du capteur sont effectués à l'aide du logiciel ETS.
2. Dans le logiciel ETS, sélectionnez le type d'application du capteur correspondant: Trafic.
3. Nombre de canaux de commutation: 4.
4. 5 types d'objets de sortie pour 4 canaux : 1 bit, 0-100%. 0-255, n° de scène, mode RTC.
5. Fonctions de l'événement: 4 groupes d'événements * 8 scènes.
6. Fonctions logiques: 4 groupes de logique, 6 types de fonctions logiques au choix.

Emplacement correct du capteur.

Évitez de monter le capteur à proximité immédiate:

- rideaux mobiles,
- grandes plantes vertes,
- bouches d'aération pour l'air chaud et l'air froid,
- en face de grandes surfaces vitrées, par exemple des fenêtres ou des portes.

Nettoyage du capteur

Périodiquement, lorsque la surface de la lentille du capteur est sale, nettoyez-la avec un chiffon doux, en utilisant de l'eau propre sans réactifs chimiques. Après le nettoyage, essuyez avec un chiffon sec.

FABRICANT / SERVICE

Stiliger Sp. z o.o., 43-600 Jaworzno, Ul. Zygmunta Augusta 10A, Pologne
www.stiliger.com | info@stiliger.com

stiliger®

20001.x Mini PIR 360 KNX

Czujnik ruchu PIR 360°
Bewegungsmelder PIR 360°
Détecteur de mouvement PIR 360°
Sensor de movimiento PIR 360°
Sensore di movimento PIR 360°
360° PIR Motion sensor



www.stiliger.com

PL INSTRUKCJA OBSŁUGI
DE BETRIEBSANLEITUNG
FR MANUEL D'UTILISATION

ES MANUAL DEL USUARIO
IT ISTRUZIONI PER L'USO
EN USER MANUAL

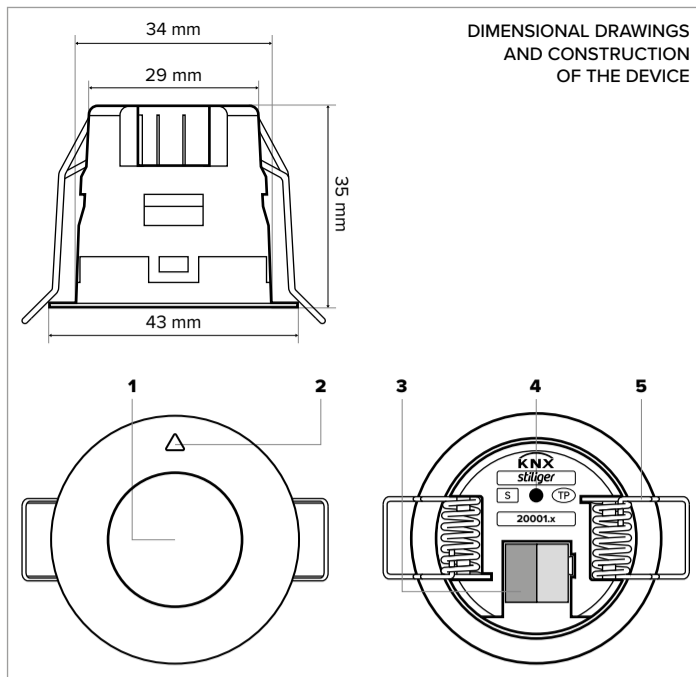

DIMENSIONAL DRAWINGS
AND CONSTRUCTION
OF THE DEVICE

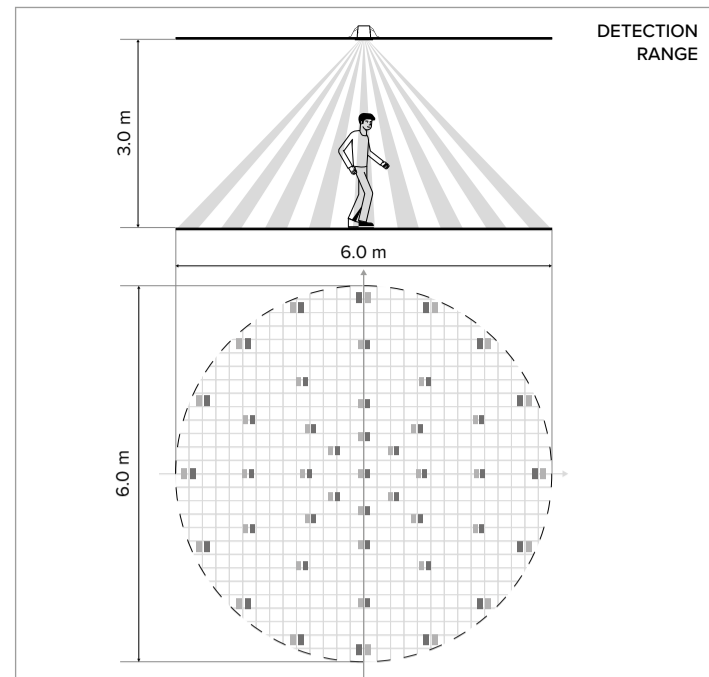

DETECTION
RANGE

ESPAÑOL — MANUAL DEL USUARIO

stiliger® 20001.x

Mini PIR 360 KNX | Sensor de movimiento PIR 360°

El dispositivo está diseñado para ser instalado por personas con calificaciones adecuadas. Antes de instalar y conectar el aparato, lea las siguientes instrucciones de instalación y operación y aplíquelas a sus requisitos. Deje las instrucciones al usuario final.

Operación y diseño

Sensor con lente esférica de Fresnel con cobertura densa del espacio de detección y detección piroeléctrica de cambios y movimiento de radiación térmica.

- 1 — Lente de detección infrarroja
- 2 — Marcado de dirección de instalación
- 3 — Conector de bus KNX
- 4 — Botón de programación
- 5 — Resorte de montaje

PELIGROS



La instalación y conexión de equipos eléctricos solo puede ser realizada por personas con calificaciones adecuadas. El contacto directo o indirecto con elementos vivos conduce a un flujo peligroso de corriente eléctrica a través del cuerpo. Esto puede causar descargas eléctricas, quemaduras en el cuerpo e incluso la muerte.

Desconecte la tensión de red antes de instalar y desinstalar!

Uso previsto

El sensor está diseñado solo para uso en interiores. El sensor envía telegramas al bus si hay fuentes de calor moviéndose en el área de detección. El sensor no es un dispositivo para uso en sistemas de detección y señalización de asaltos.

¡ATENCIÓN!

La superficie frontal del dispositivo es sensible y puede dañarse.

Observe las restricciones:

- no presione la superficie frontal,
- no utilice agentes abrasivos o agresivos para limpiar el dispositivo,
- no aplique cintas adhesivas a la parte frontal que dejen adhesivo que pueda causar un mal funcionamiento del dispositivo.

Instalación y conexión

El dispositivo está diseñado para su instalación directa en un techo suspendido. Es posible instalar el dispositivo en techos de hormigón armado y otras estructuras utilizando los accesorios disponibles. Instalación en techo – básica. Instalación en pared con restricciones de alcance permitidas – opcional. Conexión al bus KNX a través del terminal WAGO incluido.

Parámetros técnicos

Suministro eléctrico a través de bus KNX	21–30 V DC
Consumo de energía	<10 mA / 30 V
Conector de alimentación — terminal WAGO	0.4–0.8 mm ²
Tipo de cable de bus KNX	JY(St)Y2*2*0.8
Ángulo	360°
Rango de detección cuando se instala a una altura de 3.0 m	6.0 m
Rango de medición de brillo (precisión de medición +/- 4%)	0–32000 lx
Rango de ajuste de brillo	1–1000 lx
Grado de protección	IP20
Temperatura de almacenamiento	-20 ~ 55°C
Ambiente de trabajo interior	-20 ~ 45°C, humedad < 95%

Accesorios de instalación

Nro. de catálogo

Adaptador de superficie	20000.1x
Junta para ajustar la dirección del adaptador de superficie	20000.2x
Anillo de cubierta ampliado	20000.3x
Adaptador de pared para montaje en la caja de instalación	20000.4x
Anillo para nivelar con la superficie de techo / pared	20000.5x

Puesta en marcha y parametrización con ETS



1. Los parámetros y funciones del sensor se establecen mediante ETS.
2. En el programa ETS, seleccione el tipo de aplicación de sensor adecuado: Tráfico.
3. Número de canales de conmutación: 4.
4. 5 tipos de objetos de salida para 4 canales: 1 bit, 0-100%. 0-255, Nro. de escena, modo RTC.
5. Funciones de eventos: 4 grupos de eventos * 8 escenas.
6. Funciones lógicas: 4 grupos lógicos, 6 tipos de funciones lógicas para elegir.

Ubicación correcta del sensor.

Evite instalar el sensor cerca:

- Cortinas móviles,
- Grandes plantas verdes,
- Salidas de aire frío y caliente,
- Frente a grandes superficies de vidrio, por ejemplo, ventanas, puertas.

Limpieza del sensor

Periodicamente, cuando la superficie de la lente del sensor esté sucia, límpiela con un paño suave, agua limpia sin reactivos químicos. Después de la limpieza, límpiela con un paño seco.

FABRICANTE / SERVICIO

Stiliger Sp. z o.o., 43-600 Jaworzno, Ul. Zygmunta Augusta 10A, Polonia
www.stiliger.com | info@stiliger.com

ITALIANO — ISTRUZIONI PER L'USO

stiliger® 20001.x

Mini PIR 360 KNX | Sensore di movimento PIR 360°

Il dispositivo è destinato all'installazione da parte di personale qualificato. Prima di procedere all'installazione e al collegamento del dispositivo, leggere attentamente le seguenti istruzioni di montaggio e d'uso e attenersi ai requisiti in esse riportati. Trasmettere le istruzioni all'utente finale.

Funzionamento e struttura

Sensore con lente sferica di Fresnel caratterizzato da una densa copertura dello spazio di rilevamento e dal rilevamento piroelettrico delle variazioni e dei movimenti della radiazione termica.

- 1 — Lente di rilevamento a infrarossi
- 2 — Indicazione della direzione di montaggio
- 3 — Connettore del bus KNX
- 4 — Tasto di programmazione
- 5 — Molla di montaggio

PERICOLI



L'installazione e il collegamento dei dispositivi elettrici devono essere eseguiti esclusivamente da personale qualificato. Il contatto diretto o indiretto con elementi sotto tensione comporta un pericoloso passaggio di corrente elettrica attraverso il corpo. Rischio di folgorazione, ustioni e, nei casi più gravi, di morte. **Prima del montaggio e dello smontaggio è necessario scollegare la tensione di rete!**

Uso conforme alla destinazione

Il sensore è destinato esclusivamente all'uso all'interno di ambienti. Il sensore invia telegrammi al bus nel caso in cui nell'area di rilevamento venga individuato il movimento di fonti di calore. Il sensore non è un dispositivo da utilizzare nei sistemi di rilevamento e segnalazione di attacchi.

ATTENZIONE!

La lente del dispositivo è sensibile e può subire danni.

Rispettare le seguenti restrizioni:

- non esercitare pressione sulla lente,
- non utilizzare detergenti abrasivi o aggressivi per pulire il dispositivo,
- non applicare sulla lente nastri adesivi che lasciano residui di colla, in quanto potrebbero causare il malfunzionamento del dispositivo.

Montaggio e collegamento

Dispositivo destinato al montaggio diretto su controsoffitti.

È possibile montare il dispositivo su soffitti in cemento armato e altre strutture utilizzando gli accessori disponibili. Montaggio a soffitto – versione base. È ammesso il montaggio a parete con limitazioni del raggio di azione – opzionale. Collegamento al bus KNX tramite il terminale WAGO in dotazione.

Parametri tecnici

Alimentazione elettrica tramite bus KNX	21–30 V DC
Assorbimento di corrente	<10 mA / 30 V
Connettore di alimentazione — terminale WAGO	0.4–0.8 mm ²
Tipo di cavo del bus KNX	JY(St)Y2*2*0.8
Angolo di visione	360°
Raggio di rilevamento con montaggio a 3.0 m di altezza	6.0 m
Intervallo di misurazione della luminosità (precisione di misurazione +/- 4%)	0–32000 lx
Intervallo di impostazione della luminosità	1–1000 lx
Grado di protezione	IP20
Temperatura di stoccaggio	-20 ~ 55°C
Ambiente di lavoro all'interno di locali	-20 ~ 45°C, umidità < 95%

Accessori di montaggio

N. di catalogo

Adattatore per montaggio sopra intonaco	20000.1x
Giunto per regolare la direzione dell'adattatore per montaggio sopra intonaco	20000.2x
Anello di protezione ingrandito	20000.3x
Adattatore a parete per il montaggio su scatola di derivazione	20000.4x
Anello per l'allineamento per montaggio a filo soffitto / parete	20000.5x

Avvio e parametrizzazione tramite ETS



1. L'impostazione dei parametri e delle funzioni del sensore viene effettuata tramite il programma ETS.
2. Nel programma ETS selezionare il tipo di applicazione del sensore appropriato: Movimento.
3. Numero di canali di conmutazione: 4.
4. 5 tipi di oggetti di uscita per 4 canali: 1 bit, 0-100%. 0-255, N. scena, Modo RTC.
5. Funzioni eventi: 4 gruppi di eventi * 8 scene.
6. Funzioni logiche: 4 gruppi logici, 6 tipi di funzioni logiche selezionabili.

Collocazione corretta del sensore.

Evitare di installare il sensore in prossimità di:

- Tende in movimento,
- Grandi piante verdi,
- Bocchette di erogazione di aria calda e fredda,
- Di fronte a grandi superfici vetrate, ad esempio finestre, porte.

Pulizia del sensore

Periodicamente, quando la superficie della lente del sensore è sporca, pulirla con un panno morbido e acqua pulita senza reagenti chimici. Dopo la pulizia, asciugare con un panno asciutto.

FABBRICANTE / SERVIZIO ASSISTENZA

Stiliger Sp. z o.o., 43-600 Jaworzno, Ul. Zygmunta Augusta 10A, Polonia
www.stiliger.com | info@stiliger.com

ENGLISH — USER MANUAL

stiliger® 20001.x

Mini PIR 360 KNX | 360° PIR Motion sensor

The device should only be installed by duly trained and qualified personnel. Before installing and connecting the device, read the following installation and operation manual and observe the requirements listed below. Provide the end user with the manual.

Operation and design

Sensor with a spherical Fresnel lens providing dense coverage of the detection area, using a pyroelectric element to detect changes and motion in thermal radiation.

- 1 — Infrared detection lens
- 2 — Mounting direction marking
- 3 — KNX bus connector
- 4 — Programming button
- 5 — Mounting spring

HAZARDS



Electrical equipment may only be installed and connected by duly qualified and trained personnel. Dangerous currents flow through the body when coming into direct or indirect contact with live components. This can result in electric shock, burns and even death. **Disconnect the mains voltage before installation and removal!**

Intended use

The sensor is designed for indoor use only. The sensor sends telegrams to the bus if heat sources are moving within its detection range. The sensor is not a device to be used in intrusion detection and alarm systems.

NOTE!

The device lens is sensitive and may be damaged.

Observe the following requirements:

- do not press on the lens,
- do not use abrasive or aggressive cleaning agents on the device,
- do not stick any tape to the lens that leaves adhesive residue, as this may cause the device to malfunction.

Installation and connection

The device is designed for direct installation in a suspended ceiling.

The device can be installed on reinforced concrete ceilings and other structures using the available accessories. Ceiling installation – basic. Permissible wall mounting with range restrictions – optional. Connection to the KNX bus via the included WAGO terminal.

Technical data

Power supply via KNX bus	21–30 V DC
Supply current	<10 mA / 30 V
Power supply connector — WAGO terminal	0.4–0.8 mm ²
Type of KNX bus cable	JY(St)Y2*2*0.8
Viewing angle	360°
Detection range when mounted at a height of 3.0 m	6.0 m
Brightness measurement range (measurement accuracy +/- 4%)	0–32000 lx
Brightness setting range	1–1000 lx
Protection rating	IP20
Storage temperature	-20 ~ 55°C
Indoor operating environment	-20 ~ 45°C, humidity < 95%

Installation accessories

Catalogue no.

Surface-mounted adapter	20000.1x
Directional adjustment joint for flush-mounted adapter	20000.2x
Enlarged cover ring	20000.3x
Wall adapter for installation box mounting	20000.4x
Alignment ring for ceiling / wall installation	20000.5x

Commissioning and parameterisation via ETS



1. The sensor parameters and functions are programmed using the ETS programme.
2. Select the appropriate sensor application type in the ETS programme: Motion.
3. Number of switching channels: 4.
4. 5 types of output objects for 4 channels: 1 bit, 0-100%. 0-255, scene number, RTC mode.
5. Event functions: 4 event groups * 8 scenes.
6. Logic functions: 4 logic groups, 6 selectable types of logic functions.

Correct sensor location.

Do not instal the sensor near:

- moving curtains,
- large green plants,
- warm and cold air vents,
- opposite large glass surfaces, e.g. windows, doors.

Sensor cleaning

When lens is dry, clean it periodically with a soft cloth and clean water without chemical reagents. After cleaning, wipe with a dry cloth.

MANUFACTURER / SERVICE

Stiliger Sp. z o.o., 43-600 Jaworzno, Ul. Zygmunta Augusta 10A, Poland
www.stiliger.com | info@stiliger.com